



神谷商事 株式会社

Kamiya Trading Corporation



# HISPEED SINGLE SHAFT SHREDDER

## 高速一軸粉碎機 **HISPEED SINGLE SHAFT SHREDDER**

本設備は高速一軸粉碎機となります。

独自に考案したローターブレードの配列により従来の粉碎機より粉塵、騒音や振動の衝撃を低減致します。。

粉碎室が油圧シリンダーにより自動開閉可能です。

スクリーンも簡単に脱着可能です。

回転刃・固定刃の材質、硬度は対象物により選定致します。

## 対象物 **TARGET**

ペットボトル・樹脂パレット・樹脂バケット・各種プラスチック車のバンパー(FRP材)・ウレタンフォーム・塩ビ管・プラダン  
木パレット・木チップ・竹チップ・PVCシート・マスターバッチ  
硬質プラスチック・軟質系プラスチック・架橋ポリエチレン等



<http://www.kamiya-tc.com/>

# 高速一軸粉砕機

## Hisped Single Shaft Shredder

### 使用用途 APPLICATION

本設備はプラスチックの中でも硬度の高いPP・ABS・PVC・PS等全ての材料に対応可能です。  
樹脂パレット・木パレット・木チップ・FRPバンパー・プラダン・塩ビ管・ペットボトルにも適しております。  
また、ウレタンフォーム・軟質系フィルムや塩化ビニールシートの加工も難なく処理可能です。

### 商品の特徴

- 独自に考案したローターブレードの配列により従来の粉砕機より衝撃を低減致します。
- ペットボトル・自動車のバンパー・樹脂バケット・樹脂パレットなどの粉砕処理に向いています。
- 弊社独自のローダーで騒音や粉塵を抑える事ができます。
- 粉砕室が油圧シリンダーにより自動開閉可能です。それにより生産性向上をお約束致します。

### Vヘリカルブレード

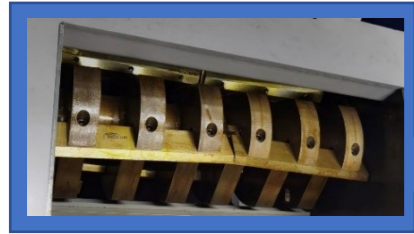

### STストレードブレード

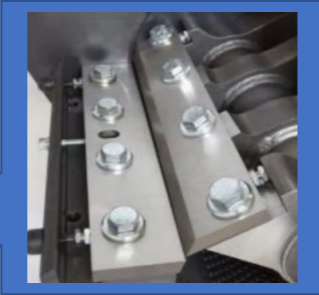

### スクリーン

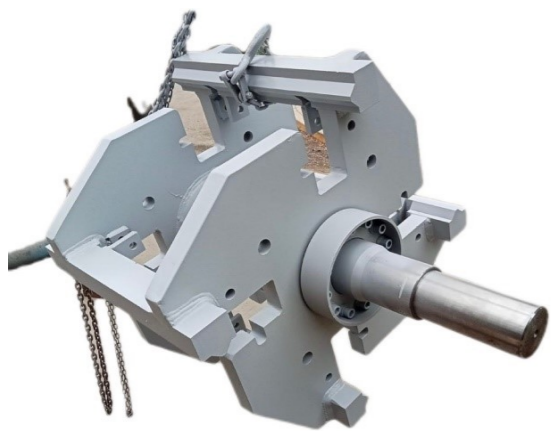

### 一軸粉砕室

対象物によりVヘリカルブレード仕様もしくはストレードブレード仕様を選定致します。  
Vヘリカルブレード仕様は対象物を確実に捉えハサミの様に切断していく事から薄い対象物を得意と致します。スクリーンの穴径はΦ10mm～Φ20mmまで任意で製作致します。  
スクリーンも油圧シリンダーにて自動開閉出来る為簡単に脱着出来ます。

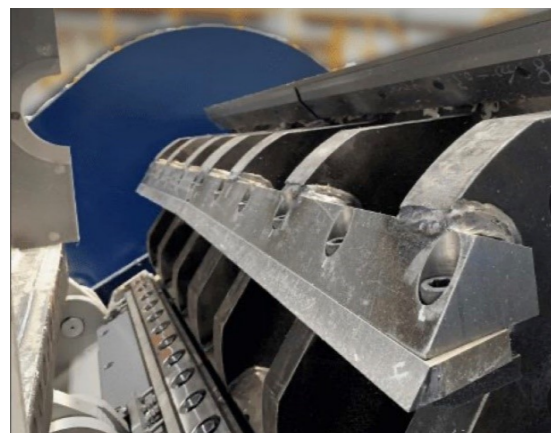

### 回転刃・固定刃 無垢タイプ



### 一軸粉砕刃 (回転刃・固定刃)

回転刃・固定刃の板厚・材質及び硬度は機種及び対象物によって選定致します。  
回転刃・固定刃の枚数は機械サイズにより変わります。  
超硬ブレード (銀ロウ付タイプ)の製作も可能です。  
ハイスブレード(銀ロウ付タイプ)の製作も可能です。

### 回転刃・固定刃 ハイス



### 回転刃・固定刃 超硬



### 制御盤・モーター

主な電気系統部品は日本製(オムロン・三菱電機製)を使用しています。  
万が一トラブルが発生しても直ぐに交換が出来ます。  
モーターはシーメンス(ドイツ製)を採用しています。  
モーター主軸や本体過負荷が掛かった場合、安全カバーが外れた場合にはインターロックが自動的に掛かり安全対策も考慮しています。

### 対象物 TARGET



PETボトル



各種廃プラスチック



樹脂パレット



FRP バンパー

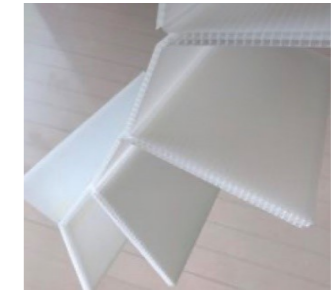

プラダン



塩ビ管

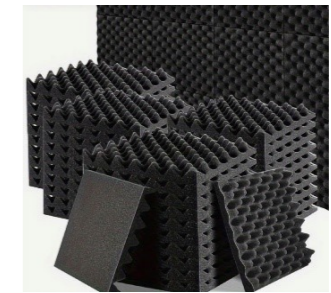

ウレタンフォーム



PVC シート



木チップ



木パレット

## 外形寸法図 Outside Dimensions

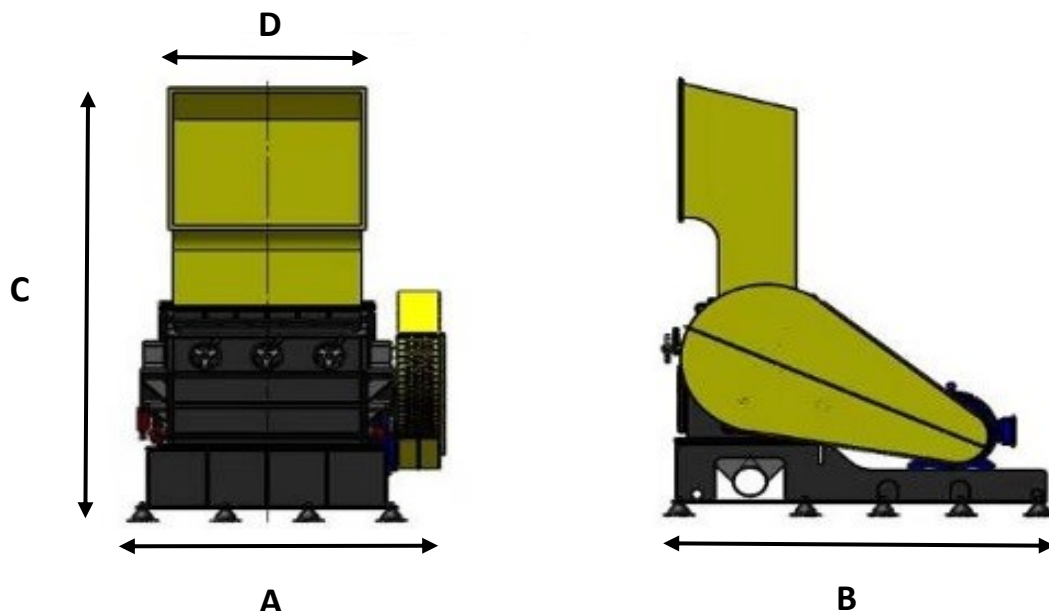

## 仕様 Specifications

型式 MODEL	K-HSS600型	K-HSS800型	K-HSS1000型	K-HSS1200型
投入口サイズ	600×450 mm	800×530 mm	1,200×705 mm	1,400×705 mm
動力	22 Kw (30 HP)	37 Kw (50 HP)	55 Kw (75 HP)	75 Kw (100 HP)
ローダー径	Φ350 mm	Φ450 mm	Φ600 mm	Φ600 mm
ローダー幅	600 mm	800 mm	1000 mm	1200 mm
回転刃 枚数	6 枚	6 枚	6 枚	10 枚
固定刃 枚数	2 枚	2 枚	4 枚	5 枚
回転刃・固定刃 材質	SKD 11	SKD 11	SKD 11	SKD 11
スクリーン 穴径	Φ10 ~ Φ25 mm	Φ10 ~ Φ25 mm	Φ10 ~ Φ25 mm	Φ10 ~ Φ25 mm
破砕室サイズ	450×620 mm	550×470 mm	700×1,020 mm	700×1,220 mm
ローダー回転数	560 rpm	560 rpm	560 rpm	560 rpm
処理能力	300 Kg / H	500 Kg / H	800 Kg / H	1,200 Kg / H
モーター	シーメンス製	シーメンス製	シーメンス製	シーメンス製
電装部品	シーメンス製	シーメンス製	シーメンス製	シーメンス製
機械サイズ	W1650×D1370×H1950 mm	W2000×D1750×H3100 mm	W2300×D1950×H3350 mm	W2300×D2150×H3350 mm
機械重量	1,500 Kg	2,500 Kg	3,500 Kg	4,200 Kg

## 外形寸法図 Machine Dimensions

規格 Outsize Dimensions	A	B	C	D
型式 MODEL K-HSS600型	1,650 mm	1,370 mm	1,950 mm	800 mm
型式 MODEL K-HSS800型	2,000 mm	1,750 mm	3,100 mm	1,000 mm
型式 MODEL K-HSS1000型	2,300 mm	1,950 mm	3,350 mm	1,200 mm
型式 MODEL K-HSS1200型	2,300 mm	2,150 mm	3,350 mm	1,400 mm



Kamiya Trading Corporation

神谷商事株式会社

〒438-0112 静岡県磐田市下野部 1984番地  
 TEL : 0539-62-1111 FAX : 0539-62-1110  
 E-mail : office@kamiya-tc.com

HISPEED SINGLE SHAFT SHREDDER